

Fișă pentru identificarea unui compresor cu piston

Pentru o identificare precisă, vă rugăm să completați cât mai multe dintre detaliile de mai jos:

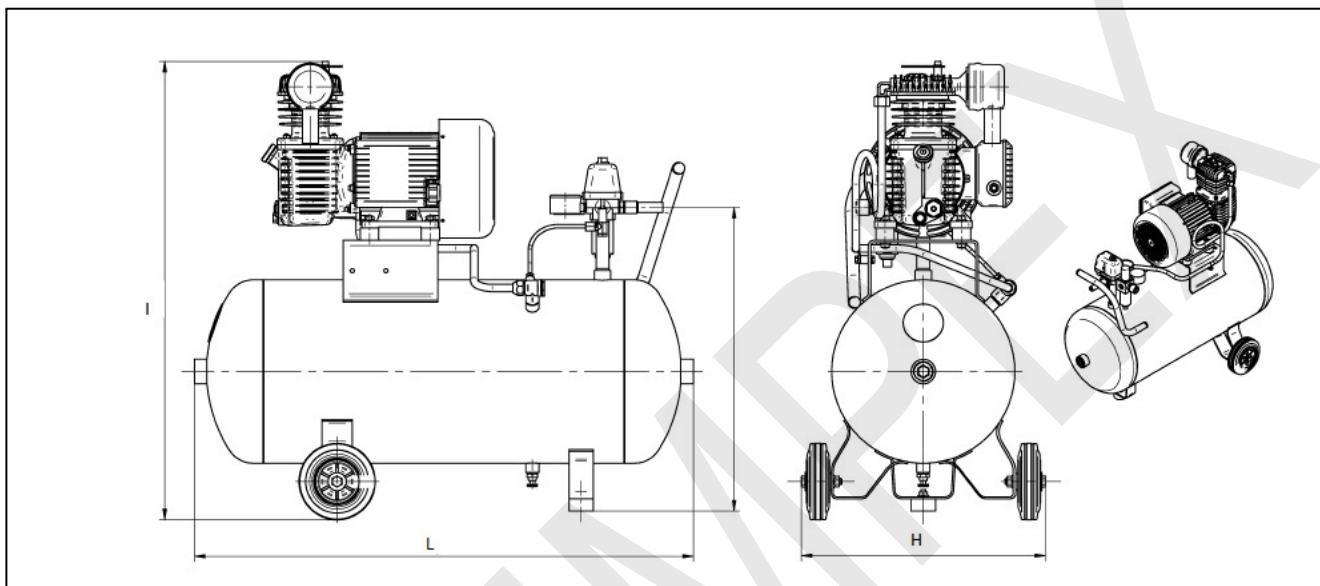

Fig. 1 Compresor cu piston:

Debit nominal la 6 bar _____ l/min
 Debit teoretic aspirat _____ l/min
 Presiune max. de lucru _____ bar
 Putere la arborele motor _____ kW
 Tensiune de alimentare _____ V
 Numărul de cilindrii _____ buc
 Volum recipient _____ l
 Dimensiuni (L x l x H) _____ mm x mm x mm
 Cantitate _____ buc
 Masa netă _____ kg
 Fix sau mobil (alegeți una dintre variante)

Firma: _____

Persoana de contact: _____ E-mail: _____

Telefon: _____ Data: _____